

Ciocan de găurit SDS plus 2650W + set de 5 piese de dălți și burghie



Instrucțiuni de utilizare Traducerea instrucțiunilor originale

Înainte de a utiliza dispozitivul, vă rugăm să citiți acest manual de instrucțiuni.



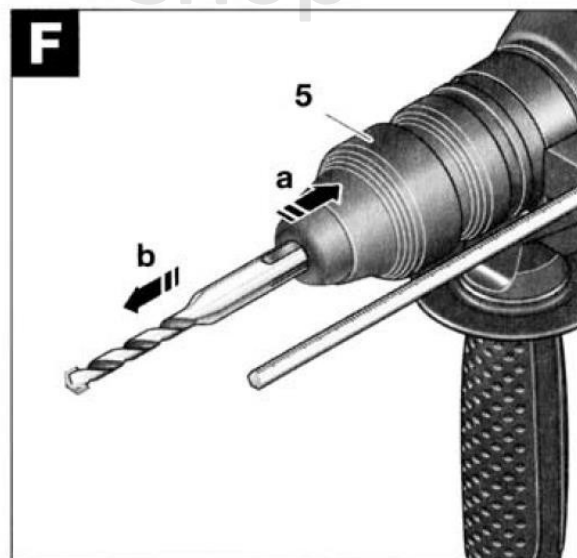
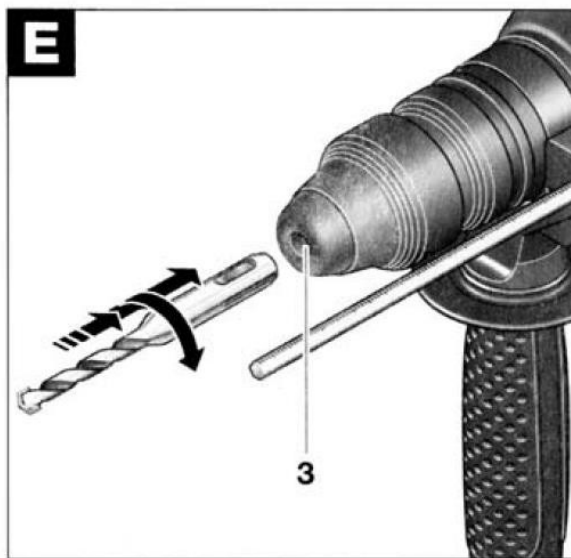
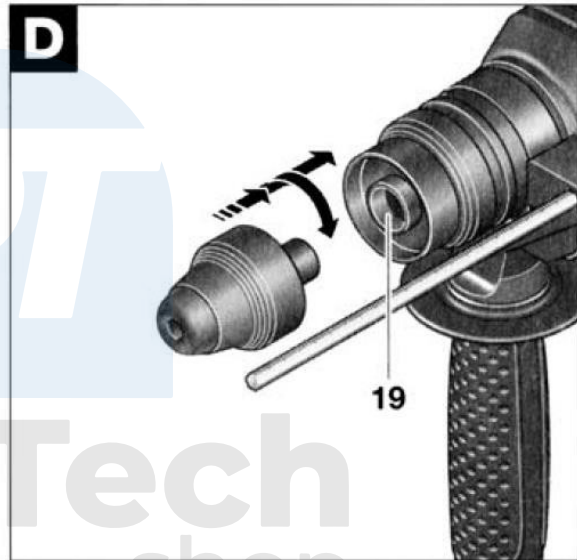
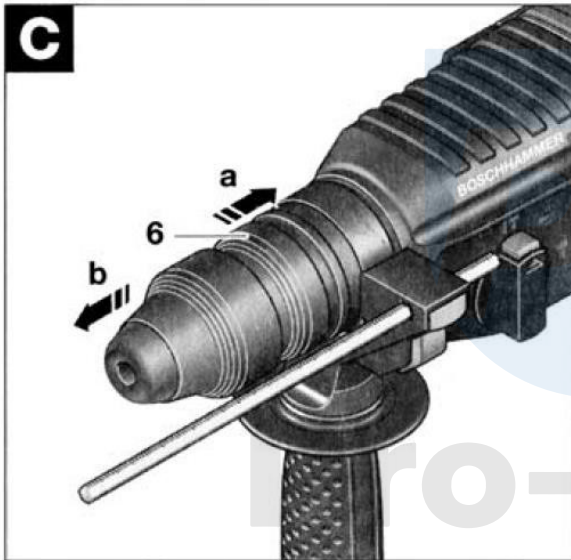
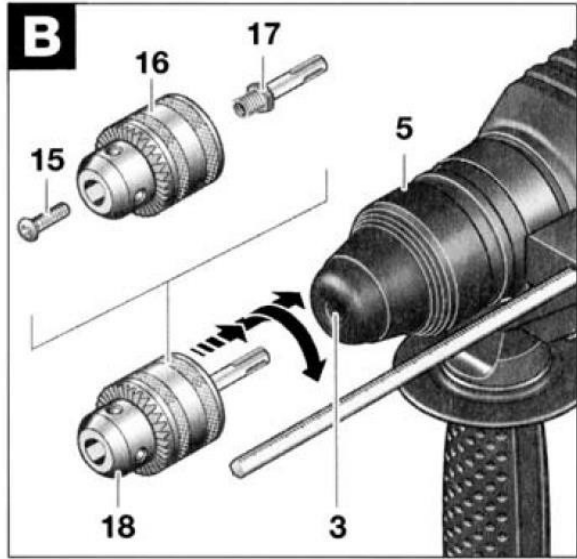
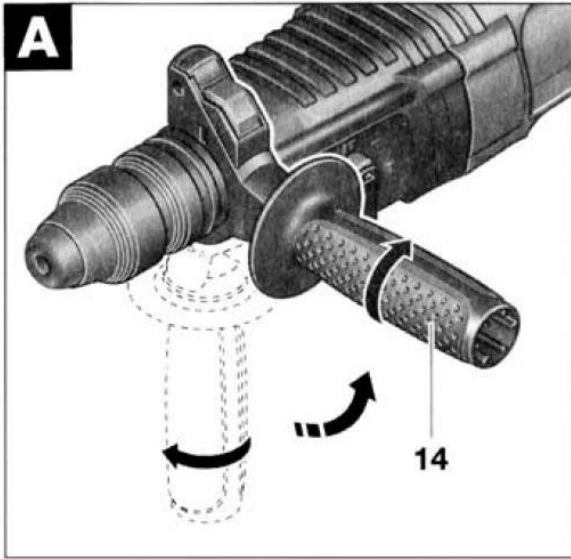

1. REGULI DE SIGURANȚĂ PENTRU CIOCANE ROTATIVE



Funcționarea în siguranță a aparatului este posibilă numai dacă ați citit toate informațiile privind funcționarea și măsurile de siguranță și ați urmat cu atenție instrucțiunile din acest manual.

În plus, citiți secțiunea din manual referitoare la regulile de siguranță.



Trebuie utilizate măsuri adecvate de protecție auditivă pentru a preveni deteriorarea auzului.

Purtați ochelari de protecție.

În cazul în care utilizatorul aparatului are părul lung, acesta trebuie prins în sus. Atunci când lucrați cu aparatul, purtați haine pe lângă corp pentru a preveni ca o bucată de îmbrăcăminte să se prindă în aparat.

Praful generat în timpul manipulării echipamentului poate fi dăunător pentru sănătate, inflamabil sau exploziv. Sunt necesare măsuri de siguranță adecvate.

Unele tipuri de praf sunt considerate cancerigene. Folosiți un echipament adecvat de îndepărtare a prafului și o mască de praf.

Praful din metale ușoare se poate aprinde sau exploda. Păstrați întotdeauna zona de lucru curată, deoarece amestecurile de materiale sunt deosebit de periculoase.

În cazul în care cablul se deteriorează sau se taie în timpul funcționării, nu atingeți cablul în punctul de întrerupere și scoateți imediat fișa din priză. Nu utilizați niciodată un echipament al cărui cablu este tăiat.

Conectați dispozitivele utilizate în aer liber folosind un dispozitiv de protecție împotriva supratensiunilor cu un curent de declanșare de până la 30 mA. Nu utilizați dispozitivul în medii ploioase sau umede.

Întotdeauna direcționați cablul spre partea din spate a dispozitivului.

Folosiți un dispozitiv de detectare adecvat pentru a localiza utilitățile ascunse sau apălați la furnizorul local de utilități. Contactul cu cablurile electrice poate provoca incendii sau șocuri electrice. Deteriorarea conductei de alimentare cu gaz poate provoca o explozie. Deteriorarea conductelor de alimentare cu apă va provoca daune materiale sau șocuri electrice.

Utilizați dispozitivul numai cu mânerul auxiliar atașat.

Fixați piesa de lucru. O piesă de prelucrat fixată cu un dispozitiv de prindere sau un menghină se află într-o poziție mai sigură decât atunci când este ținută în mână.

Nu așezați aparatul pe șurub decât dacă acesta este oprit.

Aveți grijă când lucrați cu șuruburi lungi - există pericolul de alunecare. Țineți

Întotdeauna mașina ferm cu ambele mâini și adoptați o poziție stabilă atunci când lucrați.

Opriți întotdeauna aparatul și așteptați să se oprească înainte de a-l pune deoparte.



Nu permiteți niciodată copiilor să folosească aparatul.

Producătorul poate garanta funcționarea ireproșabilă a aparatului numai dacă sunt utilizate accesoriile originale destinate acestui tip de aparat.

Ambreiaj anti-încărcare

Dacă burghiul se blochează sau se blochează, acționarea burghiului se va opri. Din cauza **impacturilor ulterioare, țineți întotdeauna unitatea ferm cu ambele mâini și adoptați o poziție stabilă.**

2. SPECIFICAȚIE

Tensiune	230V~
Frecvență	50 Hz
Putere de intrare	2650W
Viteza nominală	0-1300RPM
Numărul de greve	0-5500BPM
Capacitate maximă de găurire:	
Beton	26 mm
Oțel	13 mm
Lemn	30 mm
Zidul	68 mm
Energia de impact per impact	2.7J
Mâner SDS+	Da
Direcția	Stânga/dreapta
Greutate	3,2 kg
Clasa de protecție	II

Specificațiile de mai sus se aplică la tensiunea nominală: 230/240 V. Specificațiile pot varia pentru niveluri de tensiune mai mici sau pentru modelele specifice fiecărei țări.

Notați numărul de serie al dispozitivului, deoarece denumirile comerciale ale dispozitivelor individuale pot varia.

Informații privind zgomotul/vibrațiile

Valorile măsurate au fost determinate în conformitate cu EN

50144. Nivelurile de zgomot ponderate sunt:

Nivelul presiunii sonore: 91 dB(A):

Nivelul de putere acustică: 104 dB(A):

Purtați protecție auditivă!

Accelerația ponderată este de obicei de 12 m/s².

Scop

Aceste unități sunt concepute pentru găurirea cu impact în beton, cărămidă și piatră. De asemenea, sunt potrivite pentru găurirea fără ciocan în lemn, metal, ceramică și plastic.

Unitățile de rotație stânga/dreapta controlate electronic sunt, de asemenea, potrivite pentru înșurubare și frezarea filetelor.

Componente ale echipamentului

Deschideți pagina pliantă cu desenul echipamentului și lăsați-o deschisă în timp ce citiți conținutul manualului.

Numerotarea componentelor echipamentului se referă la desenul din secțiunea figuri.

1. Mandrină manuală cu eliberare rapidă
2. Suport pentru burghie SDS-plus cu schimbare rapidă
3. Suport de scule (SDS-plus)
4. Capac de praf
5. Capac cu încuietoare
6. Inel de blocare a mandrinei cu eliberare rapidă (2-26 DFR)
7. Comutator de direcție de rotație (stânga/dreapta) (2-26 RE/DRE/DFR)
8. Buton de blocare
9. Comutator cu buton de control al vitezei
10. Butonul de deblocare
11. Selector de mod
12. Butonul de pe mânerul auxiliar
13. Limitator de adâncime
14. Mâner auxiliar
15. Mandrină de găurit
16. Suport pentru biți
17. Adaptor pentru mandrină de găurit SDS-plus
18. Mandrină de găurit atașabilă
19. Soclu pentru mandrina de găurit (2-26 DFR)
20. Capacul frontal pentru mandrina manuală cu eliberare rapidă (2-26 DFR)
21. Inel de prindere pentru mandrină manuală cu eliberare rapidă (2-26 DFR)
22. Șurub de fixare a capacului de praf
23. Limitator de adâncime a capacului de praf
24. Capac de praf pentru tubul telescopic
25. Șurubul cu aripă al capacului de praf
26. Ghid pentru capacul de praf
27. Mandrină universală pentru înșurubarea componentelor

Nu toate accesoriile prezentate sau descrise în acest manual sunt incluse în kitul standard.

3. INSTRUCȚIUNI DE UTILIZARE

Mâner auxiliar (Fig. A)

Utilizați dispozitivul numai cu mânerul auxiliar **14**.

Prin rotirea mânerului auxiliar **14** într-o poziție adecvată, puteți obține o poziție de lucru fără oboseală și, prin urmare, sigură.

Eliberați mânerul auxiliar **14** în sens invers acelor de ceasornic și reglați-l în poziția de lucru dorită. Verificați dacă cureaua de prindere a mânerului auxiliar este poziționată în poziția prevăzută în carcasă.

Apoi strângeți din nou mânerul auxiliar **14**, rotindu-l în sensul acelor de ceasornic.

Selecția de burghie și suporturi de scule

Pentru găurirea și dăltuirea cu impact, sunt necesare unelte SDS-plus introduse în mandrina SDS-plus.

Uneltele non-SDS-plus (de exemplu, burghie cu tijă cilindrică) sunt utilizate pentru găurirea în oțel sau lemn, înșurubare și frezare. Pentru aceste unelte, este necesar un mandrină cu eliberare rapidă manuală sau o mandrină de găurit cu coroană.

Nu folosiți unelte fără SDS-plus pentru găurirea cu impact sau tăiere! Uneltele fără SDS-plus și suporturile acestora sunt deteriorate în timpul găuririi cu impact sau ciopririi.

Mandrina cu eliberare rapidă SDS-plus poate fi schimbată cu ușurință cu mandrina manuală cu eliberare rapidă inclusă.

Introducerea mandrinei pentru lucrul cu scule fără SDS-plus (a se vedea Fig. B)

Pentru a lucra cu unelte fără SDS-plus (de exemplu, burghie cu tijă cilindrică), trebuie utilizat un mandrină adecvat.

Înșurubați adaptorul SDS-plus **17** aparținând accesoriului în mandrina de găurit cu coroană **16**. Fixați mandrina cu ajutorul șurubului **15**.

Înainte de introducere, curățați arborele adaptorului și lubrifiați ușor capătul retractabil.

Introduceți tija mandrinei de găurit **18** în suportul de scule **3** cu o mișcare de rotație până când se aude sunetul de blocare.

Cronometrul este blocat. Verificați blocajul prin scoaterea mandrinei burghiului.

Demontarea mandrină de găurit

Pentru a scoate mandrina de găurit **18**, trageți înapoi capacul de blocare **5**, opriți-l în această poziție și scoateți mandrina de găurit din suportul de scule.

Îndepărtarea mandrinei cu eliberare rapidă (a se vedea Fig. C)

Glisați înapoi inelul de fixare **6 a** mandrină de găurit cu eliberare rapidă **(a)**, mențineți-l în această poziție și scoateți mandrina de găurit cu eliberare rapidă din gaura mandrinei de găurit **(b)**.

Protejați suportul de biți cu schimbare rapidă de contaminare după îndepărtare.

Utilizarea unui mandrină cu eliberare rapidă (a se vedea figura D)

Curățați suportul pentru biți cu schimbare rapidă și lubrifiați ușor biții înainte de montare.

Țineți mandrina cu eliberare rapidă a burghiului cu toată mâna. Introduceți mandrina de găurit cu eliberare rapidă în orificiul de prindere **19 printr-o** mișcare de rotație până când se aude un sunet distinct de blocare.

Suportul pentru burghiu cu schimbare rapidă este blocat. Verificați blocajul trăgând în afară suportul burghiului cu schimbare rapidă.

Introducerea/înlocuirea sculei

Atunci când schimbați uneltele, aveți grijă să nu murdăriți capacul de protecție

împotriva prafului **4. Unelte SDS-plus**

Unealta SDS-plus este concepută pentru a se mișca liber. Acest lucru face ca scula să fie în afara axei sale atunci când nu este sub sarcină. Cu toate acestea, burghiul devine automat concentric pe măsură ce lucrează. Acest lucru nu afectează precizia de găurire.

Introducerea sculei SDS-plus (a se vedea figura E)

Introduceți mandrina cu **eliberare rapidă** SDS-plus **2** (a se vedea: **Introducerea mandrinei cu eliberare rapidă**).

Curățați instrumentul și lubrifiați ușor vârful înainte de a-l introduce.

Introduceți scula în suportul de scule **3** printr-o mișcare de rotație până când scula se blochează în poziție.

Instrumentul este blocat. Verificați dacă este blocată trăgând de mânerul burghiului cu eliberare rapidă.

Îndepărtarea sculei SDS-plus (a se vedea figura F).

Glisați capacul de blocare **5** în spate **(a)**, mențineți-l în această poziție și scoateți scula din suport. **(b)**.

Unelte fără SDS-plus

Nu folosiți unelte fără SDS-plus pentru găurirea cu impact sau tăiere! Uneltele fără SDS-plus și suporturile acestora sunt deteriorate în timpul găuririi cu impact sau cioplirii.

Introducerea sculei

Montați scula pe **mandrina de găurit cu fixare rapidă** cu ajutorul coroanei **18** (articol accesoriu) (a se vedea: **Montarea mandrinei de găurit pentru lucrul cu scule non-SDS-plus**).

Rotiți capacul mandrinei de găurire cu coroană dințată în sens invers acelor de ceasornic până când suportul sculei se deschide suficient de larg. Introduceți scula în centrul suportului de scule și fixați mandrina de găurit în mod egal pe toate cele trei găuri.

Îndepărtarea sculei

Rotiți capacul mandrinei cu coroană în sens invers acelor de ceasornic cu mandrina până când puteți scoate scula.

Unelte fără SDS-plus

Nu folosiți unelte fără SDS-plus pentru găurirea cu impact sau tăiere! Uneltele fără SDS-plus și suporturile acestora se deteriorează în timpul găuririi cu impact sau al cioplirii.

Introducerea sculei (a se vedea Fig. G)

Montați scula pe **mandrina** manuală cu **eliberare rapidă 1** (a se vedea: **Montarea mandrinei cu eliberare rapidă**).

Țineți inelul de prindere **21 al** mandrinei manuale cu eliberare rapidă într-o poziție fixă. Rotiți capacul frontal **20** pentru a deschide suportul de scule **3** suficient de larg pentru a ajunge într-o poziție în care puteți introduce scula.

Ținând în continuare inelul de reținere **21** într-o poziție fixă, rotiți capacul frontal **20** în direcția indicată de săgeată până când auziți un sunet distinct de pocnitură.

Verificați dacă unealta este bine așezată prin tragere.

Notă: atunci când deschideți suportul pentru instrumente până la capăt, este posibil să auziți un sunet de cădere atunci când îl închideți după aceea, ceea ce se datorează designului unității. Suportul pentru instrumente nu se închide.

În acest caz, rotiți capacul frontal de 20 de ori în direcția opusă, așa cum arată săgeata. Apoi va fi posibilă închiderea suportului de scule.

Demontarea sculei (a se vedea figura H)

Țineți inelul de prindere **21 al** mandrinei manuale cu eliberare rapidă a burghiului într-o poziție fixă. Rotiți capacul **20** pentru a deschide suportul sculei **3** în direcția indicată de

săgeată până când puteți scoate scula.



Reglarea adâncimii de găurire (a se vedea Fig. I)

Adâncimea de găurire **t** dorită poate fi reglată cu ajutorul opritorului de adâncime **13**.

Apăsăți butonul mânerului auxiliar **12** și introduceți opritorul de adâncime în mânerul auxiliar **14**, **cu** partea canelată a opritorului de adâncime îndreptată în jos.

Introduceți scula SDS-plus până la capăt în suportul de scule **3**.

În acest caz, libertatea de mișcare a uneltelor SDS poate duce la o ajustare incorectă a adâncimii de găurire.

Amplasați opritorul de adâncime astfel încât distanța dintre vârful burghiului și vârful opritorului de adâncime să corespundă adâncimii de găurire dorite. **t**

Îndepărtarea prafului cu ajutorul dispozitivului de aspirare a prafului (accesoriu)

Montarea capacului de protecție împotriva prafului (a se vedea Fig. K)

Pentru a îndepărta praful este necesară o pernuță de îndepărtare a prafului (articol accesoriu). La găurire, plăcuța de îndepărtare a prafului este îndoită în spate, astfel încât capul de îndepărtare a prafului să fie întotdeauna pe suprafața găurită.

Apăsăți butonul **12 al** mânerului auxiliar și scoateți opritorul de adâncime **13**. Apăsăți din nou butonul **12** și introduceți tamponul de îndepărtare a prafului din partea din față în mânerul auxiliar.

Conectați tubul de îndepărtare a prafului (diametru: 19 mm, articol accesoriu) la orificiul capacului de praf.

Aspiratorul (de exemplu, GAS) trebuie să fie de tipul corespunzător pentru materialul pe care urmează să se efectueze lucrarea.

Atunci când îndepărtați praful uscat care este deosebit de dăunător pentru sănătate sau cancerigen, utilizați un tip special de mașină.

Reglarea adâncimii de găurire pe adaptorul de aspirare a prafului (a se vedea Fig. L)

De asemenea, puteți regla adâncimea de găurire dorită **t** folosind șaiba de îndepărtare a prafului care poate fi montată.

Introduceți scula SDS-plus până la capăt în suportul de scule **3**.

În acest caz, libertatea de mișcare a uneltelor SDS poate duce la o ajustare incorectă a adâncimii de găurire. Slăbiți șurubul cu aripi **25 al** capacului de protecție împotriva prafului.

Apăsăți butonul mânerului auxiliar **12** și introduceți opritorul de adâncime în mânerul auxiliar **14**, **cu** partea canelată a opritorului de adâncime îndreptată în jos.

Așezați scula (fără a o coborî) ferm pe suprafața care urmează să fie găurită. Unealta SDS trebuie să se sprijine pe suprafață.

Amplasați opritorul de adâncime astfel încât distanța dintre vârful burghiului și vârful opritorului de adâncime să corespundă adâncimii de găurire dorite. **t**

Introduceți bara de ghidare **26 a** plăcuței de îndepărtare a prafului în suport, astfel încât capul plăcuței de îndepărtare a prafului să se sprijine pe suprafața care urmează să fie găurită. Nu glisați



ghidajul **26** în tubul telescopic **24** mai adânc decât este necesar pentru a păstra vizibilă cât mai mult posibil scala de pe tubul telescopic 24.

Strângeți din nou șurubul cu aripi **25**. Slăbiți șurubul de fixare **22 de** pe opritorul de adâncime al șaibei de îndepărtare a prafului.

Glisați opritorul de adâncime **23** pe tubul telescopic **24** astfel încât distanța **t** indicată în figura **L să corespundă** adâncimii de găurire dorite (distanța dintre capătul exterior al liniei **25** și partea interioară a opritorului de adâncime **23**). În această poziție, strângeți din nou șurubul de împingere **22**.

Start

Folosiți întotdeauna tensiunea corectă

Tensiunea sursei de alimentare trebuie să corespundă cu valoarea indicată pe plăcuța de identificare a aparatului. Aparatele proiectate să funcționeze la 230 V pot funcționa și la 220 V.

Setarea modului de funcționare

Utilizați selectorul de mod de funcționare **11 pentru a** selecta modul de funcționare al aparatului.

Schimbați modul de funcționare numai atunci când aparatul este oprit! În caz contrar, dispozitivul poate fi deteriorat.

Pentru a schimba modul de funcționare, apăsați butonul de blocare **10** și deplasați comutatorul de mod de funcționare **11** în poziția dorită până când se aude sunetul de blocare.



Pentru găurirea cu impact în beton și piatră

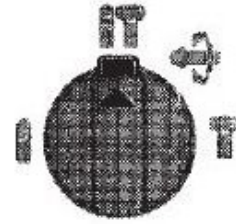

Pentru găurirea în oțel sau lemn, pentru înșurubare și frezare.

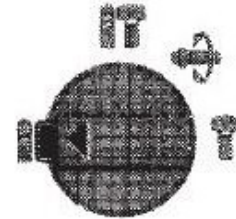

Pentru reglarea poziției daltei (Vario-Lock)

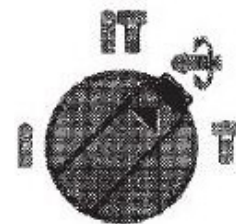

Pentru tocare

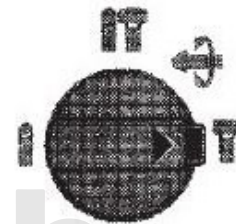

Reglarea direcției de rotație

Puteți schimba direcția de rotație a unității cu ajutorul comutatorului de direcție de rotație **7**.

Schimbați sensul de rotație numai atunci când aparatul este oprit! În caz contrar, unitatea poate fi deteriorată.

Rotație spre dreapta: rotiți comutatorul de direcție de rotație **7 de** pe ambele părți în poziția maximă posibilă. .

Rotație spre stânga: rotiți comutatorul de direcție de rotație **7 de** pe ambele părți în poziția

. La găurirea și tăierea cu impact, setați întotdeauna direcția de rotație spre dreapta

Protecția mediului



Produsele electrice nu trebuie aruncate împreună cu deșeurile menajere. Acestea trebuie eliminate în instalații de reciclare desemnate. Contactați autoritatea locală pentru informații privind modul de eliminare a aparatelor electrice.

CONSTRUCȚIA DISPOZITIVULUI

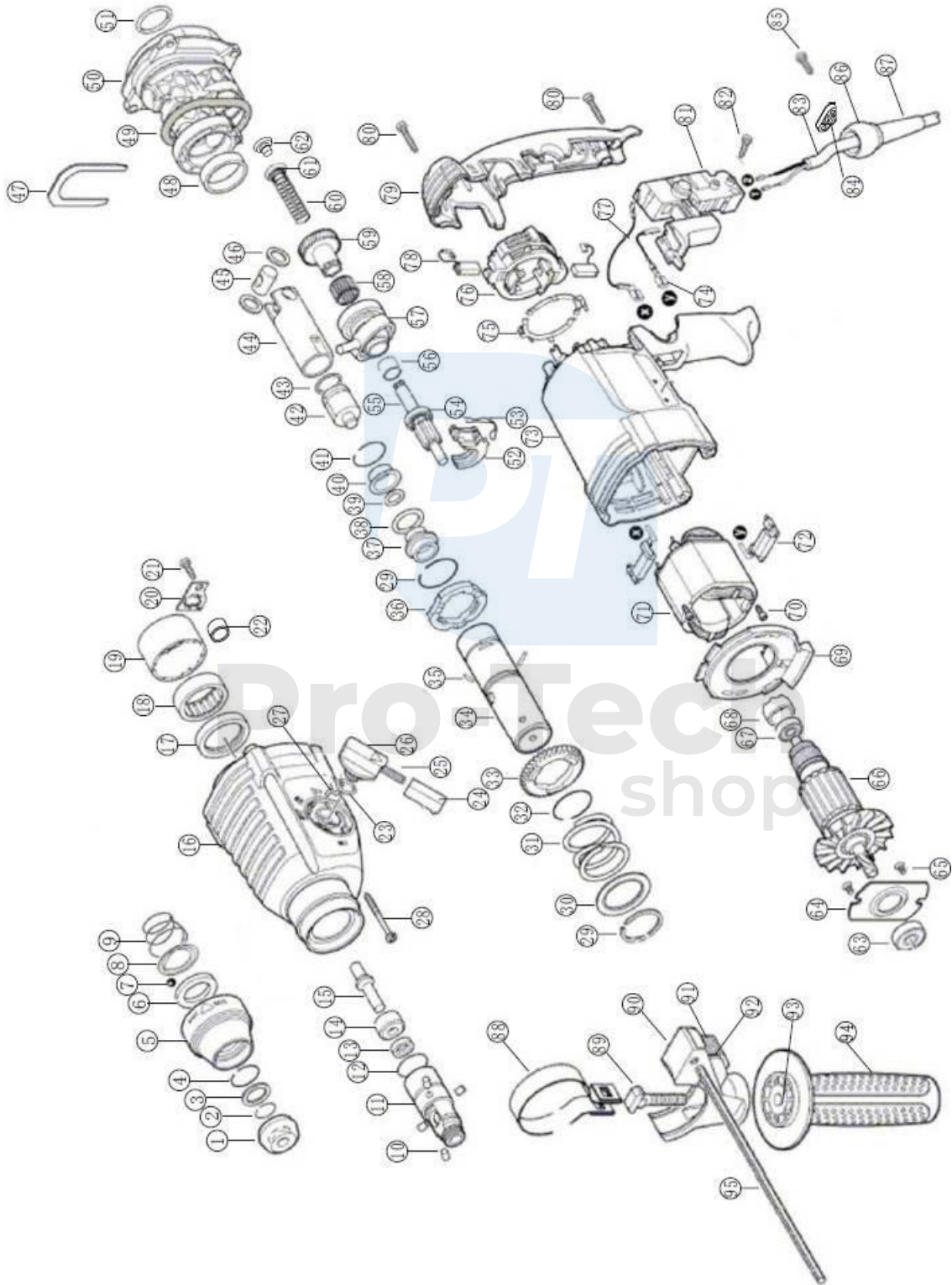

LISTA DE LUCRĂRI

Nu.	Descriere	Cantitate	Nu.	Descriere	Cantitate
1	Copertă	1	49	O-KRÚŽOK	1
2	Inel	1	50	Obojok	1
3	Inel	1	51	O-KRÚŽOK	1
4	Inel	1	52	Componenta de echipament	1
5	Manșon de fixare	1	53	Clemă cu arc	1
6	Inel	1	54	Rulment cu bile	1
7	Bilă	1	55	Arbore	1
8	Placă de transport	1	56	Cazul acului	1
9	Primăvara	4	57	Copertă	1
10	Role	1	58	Cazul acului	1
11	Cazul	1	59	Componenta de echipament	1
12	O-KRÚŽOK	1	60	Primăvara	1
13	Garnitura de ulei	1	61	Cazul	1
14	Inel	1	62	Pad	1
15	Șurub	1	63	Rulment cu bile	1
16	Capacul cutiei de viteze	1	64	Copertă	1
17	Garnitura de ulei	1	65	Șurub	2
18	Cazul acului	1	66	Componenta de echipament	1
19	Cazul	1	67	Rulment cu bile	1
20	Pad	1	68	Cazul	1
21	Șurub	1	69	Inel	1
22	Cazul acului	1	70	Șurub	2
23	O-KRÚŽOK	1	71	Componenta de echipament	1
24	Buton de comutare	1	72	Caseta	1
25	Primăvara	1	73	Carcasa motorului	1
26	Mâner	1	74	Cablu	1
27	Componenta de echipament	1	75	Element de comutare	2
28	Șurub	4	76	Element de perie	1
29	Inel	1	77	Cablu	1

30	Componenta de echipament	1	78	Perie	2
31	Primăvara	1	79	Copertă	1
32	Inel	1	80	Șurub	3
33	Componenta de echipament	1	81	Comutator	1
34	CILINDRUL	1	82	Șurub	1
35	Pin	1	83	Cablu	1
36	Componenta de echipament	1	84	Componenta de cablu	1
37	Componenta de echipament	1	85	Șurub	1
38	O-KRÚŽOK	1	86	Componenta de echipament	1
39	O-KRÚŽOK	1	87	Înveliș de cablu	1
40	Componenta de echipament	1	88	Componenta de echipament	1
41	Inel	1	89	T-Bolt	1
42	Componenta de echipament	1	90	Măner	1
43	O-KRÚŽOK	1	91	Componenta de echipament	1
44	Piston	1	92	Primăvara	1
45	Tijă de piston	1	93	Capac	1
46	Inel	1	94	Măner suplimentar	1
47	Componenta de echipament	1	95	Căutător de adâncime	1
48	Cazul	1	96		

Pro-Tech
shop